

FALCON FQ50



Monocular térmico



La cámara monocular térmica de mano HIKMICRO FALCON FQ50 está equipada con un sensor térmico de 640 × 512 y una pantalla OLED 1024 × 768. Admite funciones de observación, punto caliente, etc. El detector térmico incorporado de alta sensibilidad le proporciona una visión clara incluso en la oscuridad total. El monocular se aplica principalmente a escenarios como búsqueda y rescate, senderismo, viajes, caza, etc.

CARACTERÍSTICAS

- Resolución de 640 × 512 con sensor de 12 μm
- Módulo térmico de alta sensibilidad NETD < 20 mK (@25°C, F# = 1.0)
- Apertura súper grande F0.9
- Batería de iones de litio reemplazable y recargable
- Hasta 5 horas de funcionamiento continuo
- Tecnología líder de procesamiento térmico de imágenes: Image Pro
- Pantalla OLED de 0,39 pulgadas con resolución de 1024 × 768

ESPECIFICACIONES TÉCNICAS

MÓDULO TÉRMICO	
SENSOR DE IMAGEN	Matrices de plano focal no refrigeradas VOx
RESOLUCIÓN	640 × 512
VELOCIDAD DE FOTOGRAMAS	50 Hz
INTERVALO DE PÍXELES	12 μm
BANDA DE ONDA DE RESPUESTA	De 8 μm a 14 μm
NETD	Menos de 20 mK (@25°C), F# = 1.0
DISTANCIA FOCAL	50 mm
ABERTURA	F0.9
DISTANCIA MÍNIMA DE ENFOQUE	5,0 m
DIGITAL ZOOM	1x,2x,4x,8x
AUMENTO ÓPTICO	2.6
CAMPO DE VISIÓN (H × V), GRADOS/M @100 M	8.75° × 7°/15.3m × 12.2 m
RANGO DE DETECCIÓN	2600 metros
VISUALIZACIÓN DE IMÁGENES	
MONITOR	0,39 pulgadas, OLED, 1024 × 768
PALETAS	Negro vivo, blanco vivo, rojo vivo, fusión
MODO FFC (CORRECCIÓN DE CAMPO PLANO)	Corrección automática, manual, externa
SISTEMA	
ALMACENAMIENTO	Módulo de memoria integrado (64 GB)
GRABAR VIDEO	Sí
CAPTURAR INSTANTÁNEA	Sí
MODO DE ESPERA	Sí
PUNTO DE ACCESO	Sí
PISTA CALIENTE	Sí
FUENTE DE ALIMENTACIÓN	
PODER	5 V, 1,95 W
TIPO DE BATERÍA	Batería de iones de litio reemplazable y recargable
TIEMPO DE FUNCIONAMIENTO DE LA BATERÍA	5 horas de funcionamiento continuo con CVBS y función de punto de acceso desactivado (@25 °C)
GENERAL	
TEMPERATURA/HUMEDAD DE TRABAJO	De -30°C a 55°C Humedad: 90% o menos

NIVEL DE PROTECCIÓN	IP67
DIMENSIÓN	203 mm × 78 mm × 67,8 mm
PESO	636 g

DIMENSIONES

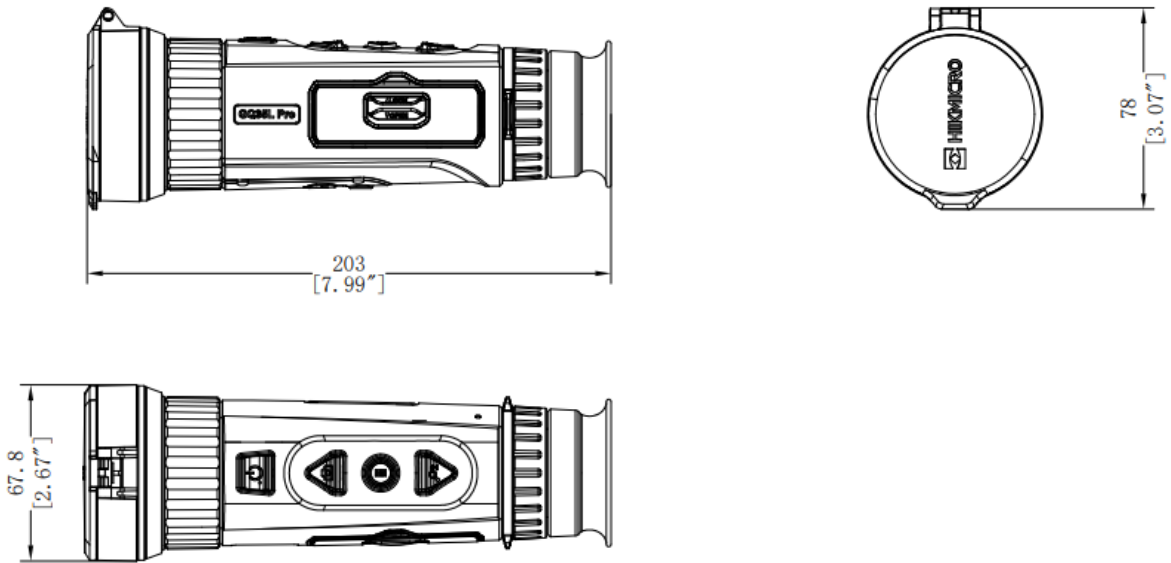

Unidad: mm

ACCESORIOS

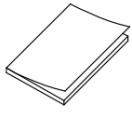

Quick Start Guide
(x1)

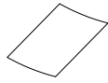

Non-dust Cloth (x1)



USB Cable (x1)



Protective Bag (x1)



Wrist Strap (x1)



Carrying case (x1)

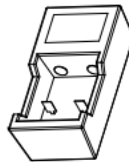

Charger (x1)



Cell (x2)



Neck Straps (x1)

AVISO DE CUMPLIMIENTO: Los productos de la serie térmica pueden estar sujetos a controles de exportación en varios países o regiones, incluidos, entre otros, los Estados Unidos, la Unión Europea, el Reino Unido y / u otros países miembros del Acuerdo de Wassenaar. Consulte a su experto legal o de cumplimiento profesional o a las autoridades gubernamentales locales para conocer los requisitos de licencia de exportación necesarios si tiene la intención de transferir, exportar o reexportar los productos de la serie térmica entre diferentes países.



This section promotes the HIKMICRO SIGHT mobile application. On the left is the app icon, which is a black square with a white stylized 'H' and a green eye-like shape. Next to it is a smartphone displaying the app's interface. To the right are two QR codes for downloading the app. Above the QR codes are the "Download on the App Store" and "GET IT ON Google Play" logos.

HIKMICRO SIGHT

Three green shield-shaped icons representing product specifications. The first shield says "BATTERY 1 YEAR" with a star below. The second shield says "FULL PRODUCT 3 YEARS" with a star below. The third shield says "DETECTOR 10 YEARS" with a star below.

HIKMICRO Outdoor hikmicro_outdoor HIKMICRO Outdoor HIKMICRO info@hikmicrotech.com <http://hikmicrotech.com/en>

room 313, unit B, building 2, 399 danfeng road, xixing subdistrict, binjiang district, hangzhou, zhejiang
@hangzhou microimage software co., Ltd .2020 | data subject to change without notice!